

Fitting instructions

Make: Isuzu

D-max (TFR, TFS); 06/2012 ->

Type: 5706

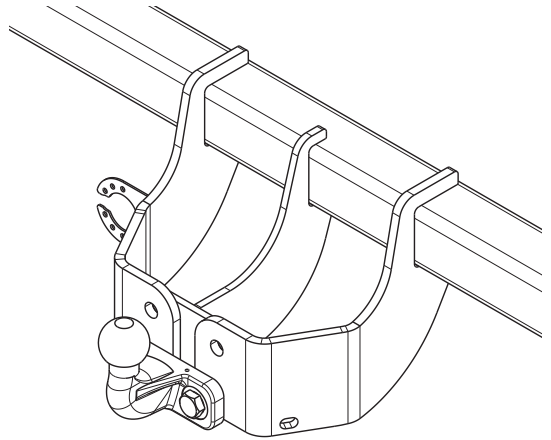

- NL Montagehandleiding
- GB Fitting instructions
- D Montageanleitung
- F Instructions de montage
- S Monteringsanvisningar
- DK Montagevejledning
- E Instrucciones de montaje
- I Istruzioni per il montaggio
- PL Instrukcja montażu
- SF Asennusohjeet
- CZ Pokyny k montáži
- H Szerelési útmutató
- RUS Руководство для монтажа

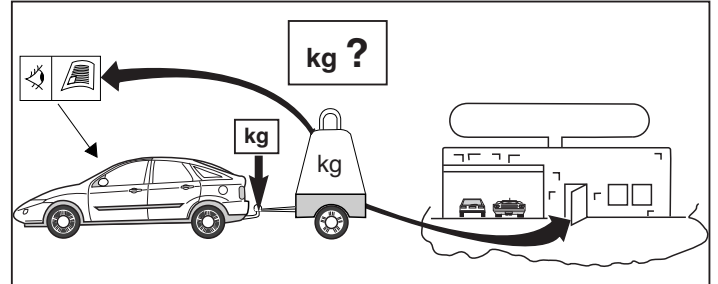
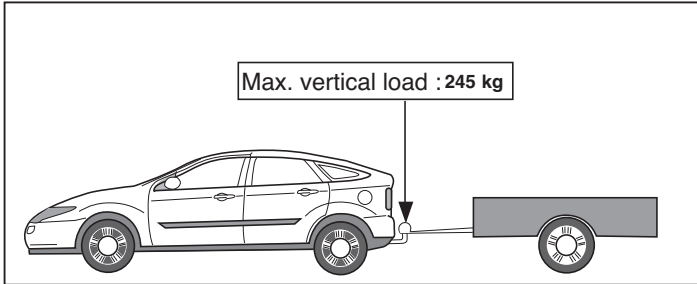
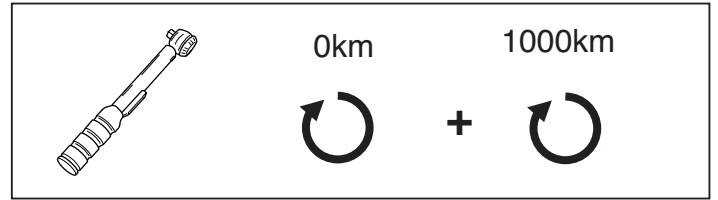
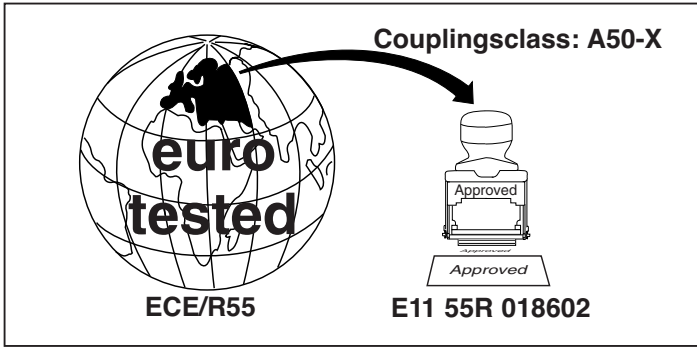

D-Value: 15,9 kN

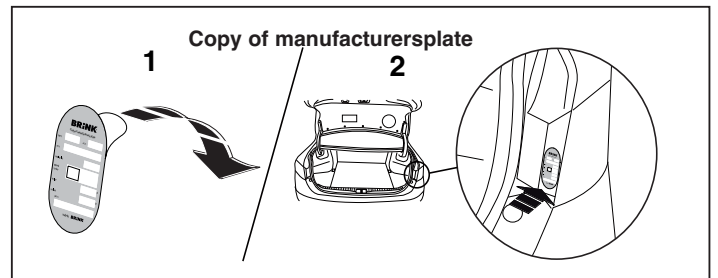
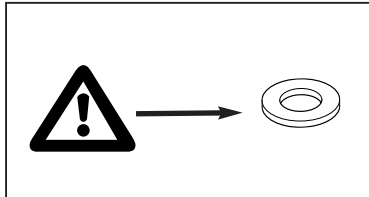
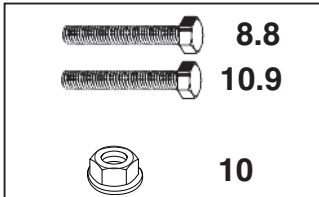

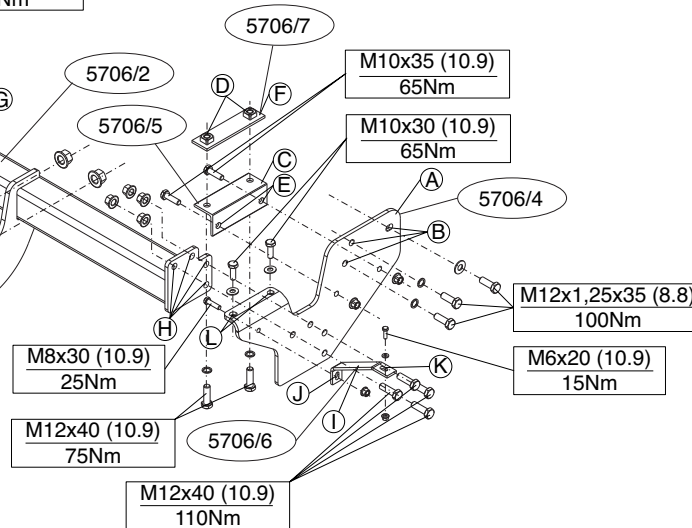
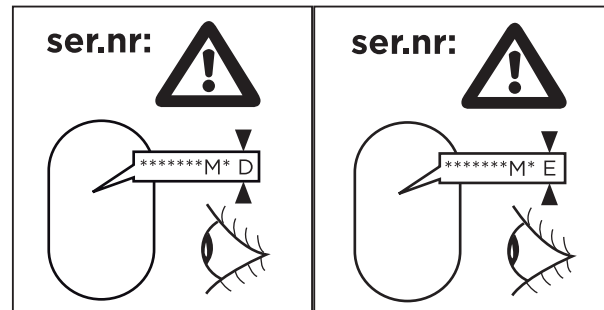
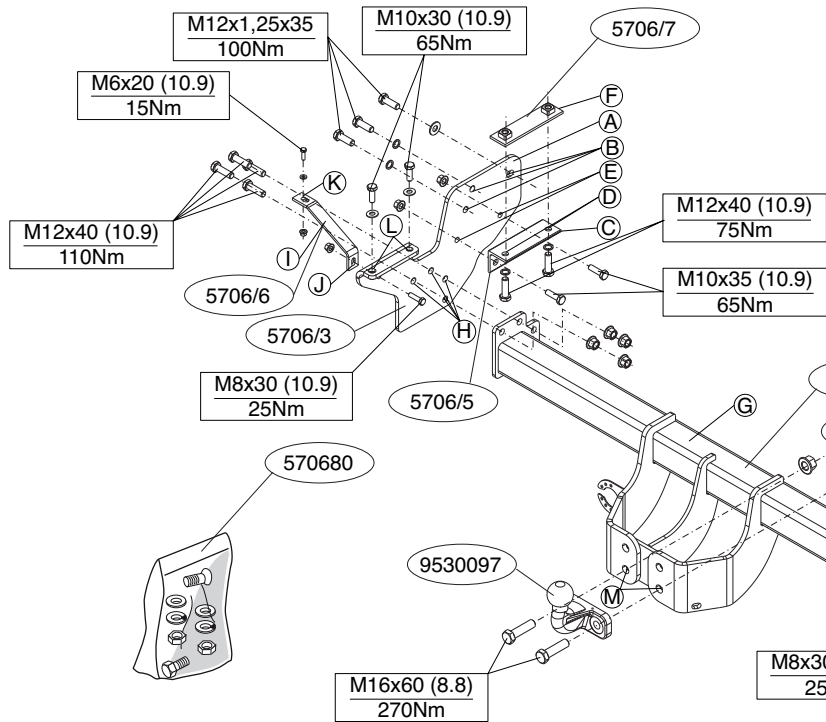

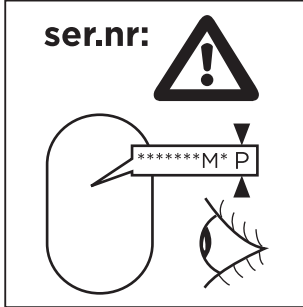
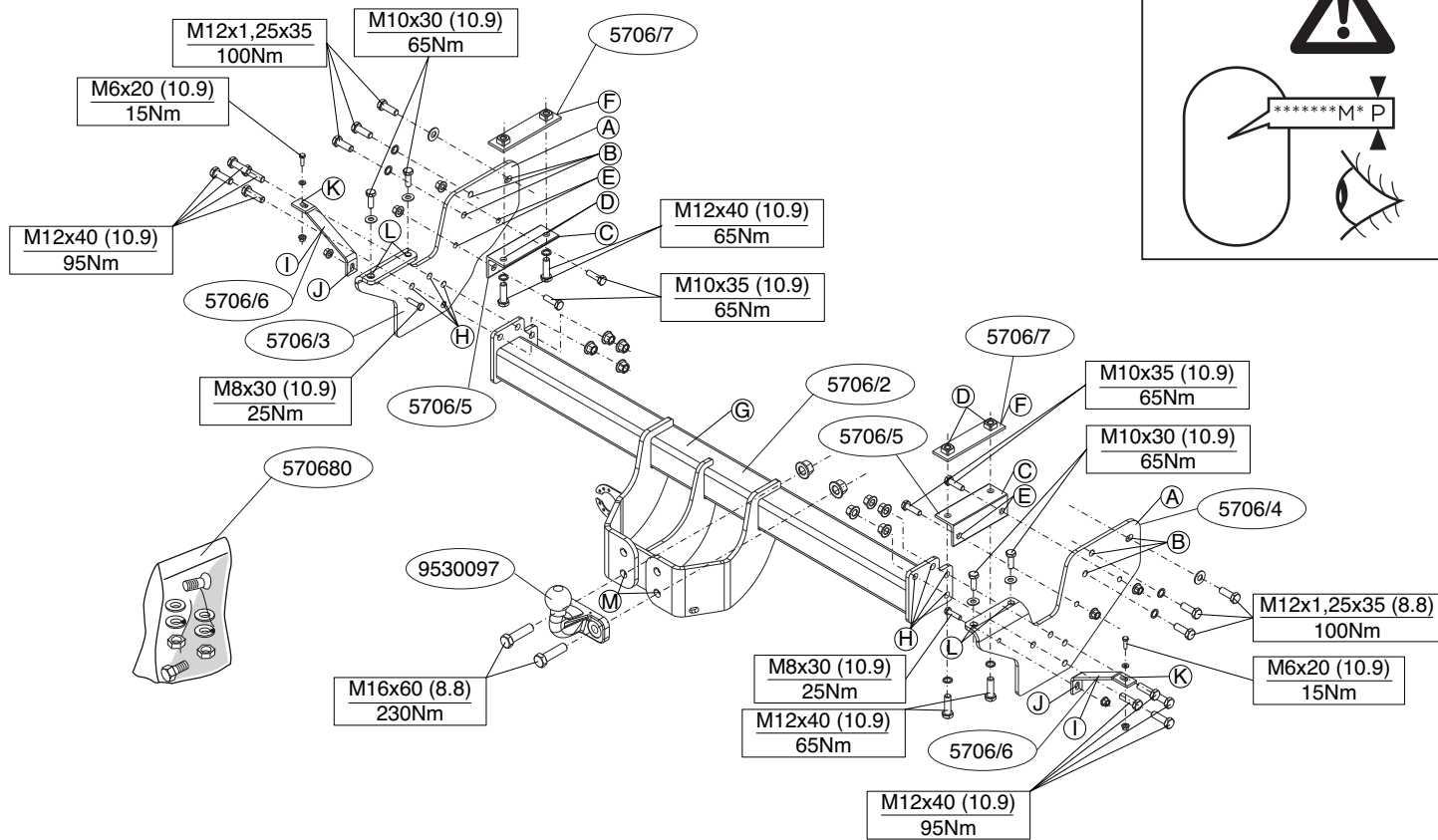

Voordat u met de montage begint dient u op het typeplaatje te kijken welke schets in de handleiding van toepassing is.

2. Demonteer de bumper.
3. Verwijder de kunststof kap van de bumper. Zie figuur 1.
4. Demonteer de bumpersteunen. Deze komen te vervallen.
6. Monteer zijbeugels A, linker- en rechterzijde op de punten B, handvast
7. Plaats de contra's F op de punten D.
8. Plaats de steunen C en bevestig deze op de punten D en E, monteer het geheel los-vast.
9. Monteer het balkgedeelte G tussen de zijplaten A op de punten H, monteer het geheel los-vast.
10. Monteer de bumper op de punten L.
11. Plaats de steunen I en bevestig deze op de punten J en K, monteer het geheel los-vast.
12. Monteer de twee-gats flenskogel op de punten M.
13. Draai alle bouten en moeren overeenkomstig de schets vast.
14. Plaats de kunststof kap terug op de bumper.

Raadpleeg voor demontage en montage van voertuigonderdelen het werkplaatshandboek.

Raadpleeg voor montage en bevestigingsmiddelen de schets.

BELANGRIJK:

- * Voor eventueel noodzakelijke aanpassing(en) "van het voertuig" dient men de dealer te raadplegen.
- * Indien op de bevestigingspunten een bitumen of anti-dreunlaag aanwezig is, dient deze verwijderd te worden.
- * Voor de max. toegestane massa, welke uw auto mag trekken, dient u uw dealer te raadplegen.
- * Bij het boren dient men er zorg voor te dragen, dat electriciteits-, rem- en brandstofleidingen niet worden geraakt.
- * Verwijder "indien aanwezig" de plastic dopjes uit de puntlasmoeren.
- * Deze handleiding dient na montage bij de voertuigpapieren gevoegd te

worden.

- * Brink is niet aansprakelijk voor de schade die het direct of indirect gevolg is van onjuiste montage, daaronder begrepen gebruik van niet-geschikte gereedschappen en het gebruik van andere dan de voorgeschreven montagewijze en middelen, dan wel onjuiste interpretatie van dit onderhavig montagevoorschrift.

Before you start the fitting you must check the type plate to determine which sketch, in the fitting instruction, is applicable.

2. Remove the bumper.
3. Remove the plastic cover from the bumper. See figure 1.
4. Remove the bumper supports. They will no longer be needed.
6. Fit side brackets A, left and right side at points B, hand tight.
7. Position backplates F at points D.
8. Position the supports C and attach them at points D and E, then fit the whole thing without fully tightening.
9. Fit the member G section between the sideplates A at points H, then fit the whole thing without fully tightening.
10. Fit the bumper at points L.
11. Position the supports I and attach them at points J and K, then fit the whole thing without fully tightening.
12. Fit the two-hole flange ball at points M.
13. Tighten all nuts and bolts to the torque indicated in the drawing.
14. Refit the plastic cover from the bumper

For dismantling and fitting the vehicle parts, see the site handbook. For fitting instructions and attachment method, see drawing.

NOTE:

- * **Should this installation process entail the cutting of the bumper – conformation MUST be obtained by the installation engineer of the customer's acceptance prior to completion. Brink Towing Systems do not accept responsibility for any matters arising as a result of this miscommunication.**

* All measurements are in mm!

- * The dealer should be consulted for possible necessary adjustment(s) "of the vehicle".
- * Remove the insulating material from the contact area of the fitting points.
- * Consult your dealer for the maximum tolerated pull weight and ball hitch pressure of your vehicle.
- * Do not drill through electrical-, brake- or fuellines.
- * Remove (if present) the plastic caps from the spot welding nuts.
- * This fitting instruction has to be enclosed in the vehicle documents after fitting the towbar.
- * Brink is not liable for damage caused directly or indirectly by incorrect assembly, including the use of unsuitable tools, the use of other assembly methods and means than the ones outlined, and the incorrect interpretation of these assembly instructions.

D

MONTAGEANLEITUNG:

Vor Beginn des Einbaus ist anhand der Typplakette der Anhängerkupplung festzustellen, welche Einbauskitze in dieser Montageanleitung die richtige ist.

2. Die Stoßstange abmontieren.
3. Die Kunststoffabdeckung von der Stoßstange abnehmen. Siehe Abbildung 1.
4. Die Stoßstangenhalterungen abmontieren. Diese werden nicht mehr benötigt.
6. Die Seitenhalterungen A auf der linken und rechten Seite bei den Punkten B halbfest anbringen.
7. Gegenplatten F bei den Punkten D anbringen.
8. Die Halterungen C anlegen und bei den Punkten D und E befestigen. Alles halbfest montieren.
9. Den Querbalken G zwischen die Seitenplatten A bei den Punkten H befestigen. Alles halbfest montieren.
10. Die Stoßstange bei den Punkten L montieren.
11. Die Halterungen I anlegen und bei den Punkten J und K befestigen.

Alles halbfest montieren.

12. Die 2-Loch-Flanschkuigel bei den Punkten M montieren.
13. Alle Schrauben und Muttern gemäß den Angaben in der Abbildung festdrehen.
14. Die Kunststoffabdeckung wieder an der Stoßstange anbringen.

Für die Demontage und Montage von Fahrzeugteilen das Werkstatt-Handbuch zu Rate ziehen.

Für die Montage und die Befestigungsmittel die Einbauskitze zu Rate ziehen.

HINWEISE:

- * Für (eine) eventuell erforderliche Anpassung(en) "des Fahrzeugs" ist der Händler zu Rate zu ziehen.
- * Im Bereich der Anlageflächen muß Unterbodenschutz, Hohlraumkonservierung (Wachs) und Antidröhnmaterial entfernt werden.
- * Vor dem Bohren prüfen, daß keine, dort eventuell vorhandene Leitungen beschädigt werden können.
- * Alle Bohrspäne entfernen und gebohrte Löcher gegen Korrosion schützen.
- * Entfernen Sie "falls vorhanden", die Plastikkappen von den Punktschweißmuttern.
- * Für das höchstzulässige Zuggewicht und der erlaubte Kugeldruck Ihres Fahrzeugs ist Ihr Händler zu befragen.
- * Die Quetschmuttern müssen nach einem späteren lösen der Muttern gegen neue ausgetauscht werden, da ansonsten die Sicherungswirkung nicht mehr garantiert ist!
- * Brink haftet nicht für Schäden, die als direkte oder indirekte Folge einer nicht ordnungsgemäßen Montage auftreten, darunter fallen auch die Benutzung von ungeeigneten Werkzeugen, andere als die vorgeschriebenen Montageverfahren und Montagemittel sowie eine fehlerhafte Interpretation der betreffenden Montageanweisung.

F

INSTRUCTIONS DE MONTAGE:

Avant de commencer le montage veuillez, vérifier la plaque signaléti-

que de l'attelage afin de d'identifier l'illustration correspondante dans la notice de montage.

2. Démonter le pare-chocs.
3. Retirer le capot en plastique du pare-chocs. Voir la figure 1.
4. Démonter les supports du pare-chocs. Il/s ne seront plus utilisés.
6. Fixer les étriers latéraux A, à gauche et à droite des points B, sans serrer.
7. Positionner les contre-pièces F à l'emplacement des points D
8. Positionner les supports C et les fixer à l'emplacement des points D et E, monter l'ensemble sans serrer.
9. Monter la poutre G entre les plaques latérales A à l'emplacement des points H, monter l'ensemble sans serrer.
10. Mettre en place le pare-chocs à l'emplacement des points L.
11. Positionner les supports I et les fixer à l'emplacement des points J et K, monter l'ensemble sans serrer.
12. Monter la rotule à bride à deux trous.
13. Serrer tous les boulons et écrous conformément au schéma.
14. Remettre le capot en plastique sur le pare-chocs.

Pour le montage et le démontage des pièces du véhicule, consulter la notice du fabricant.

Consulter le croquis pour voir le montage et les moyens de fixation.

REMARQUE:

- * Pour une/des adaptations indispensables sur le véhicule, veuillez consulter le concessionnaire.
- * Enlever la couche de bitume ou d'anti-tremblement qui recouvre éventuellement les points de fixation.
- * Pour connaître le poids de traction maximum et le poids en flèche sur la rotule autorisée du véhicule, veuillez consulter votre concessionnaire.
- * Veiller en perçant à ne pas endommager les conduites de électrique, de frein et de carburant.
- * Retirer "si présents" les embouts en plastique des écrous de soudure par point.
- * Cette notice de montage doit être conservée à bord du véhicule après

montage de l'attelage.

- * Brink décline toute responsabilité pour les dommages qui pourraient directement ou indirectement résulter d'un montage incorrect, y compris l'utilisation d'outils inappropriés et l'utilisation d'un mode d'emploi et de moyens autres que ceux prescrits, ou bien résulter d'une interprétation inexacte des présentes instructions de montage.

S

MONTERINGSANVISNINGAR:

Innan du startar monteringen måste du kontrollera typskylten för att kunna bedöma vilken skiss i monteringsanvisningen som ska användas.

2. Demontera stötfångaren.
3. Ta bort plastskyddet från stötfångaren. Se figur 1.
4. Avlägsna stötdämparens stöd. Dessa förfaller.
6. Fäst sidostöden A, vänster och höger sida vid punkterna B, handfast.
7. Placera motplattor F vid punkterna D.
8. Placera stöden C och fäst dem vid punkterna D och E, fäst sedan det hela utan att dra åt ordentligt.
9. Montera balkdelen G mellan sidoplattorna A vid punkterna H, fäst sedan det hela utan att dra åt ordentligt.
10. Montera stötfångaren vid punkterna L, fäst sedan det hela utan att dra åt ordentligt.
11. Placera stöden I och fäst dem vid punkterna J och K, fäst sedan det hela utan att dra åt ordentligt.
12. Montera flänskulan med två hål vid punkterna M.
13. Momentdra alla skruvar och muttrar enligt figuren.
14. Sätt tillbaka plastskyddet på stötfångaren.

Se verkstadshandboken för demontering och montering av fordonets delar.

Se figuren för montering och monteringsmaterial.

OBS:

- * Kontakta återförsäljaren om fordonet eventuellt bör modifieras.
- * Om det finns ett bitumen- eller stötdämpande lager vid kontaktytor skall

detta avlägsnas.

- * Kontakta din återförsäljare för ditt fordon's max. dragvikt och tillåtna kultryck.
- * Vid borring skall man se till att elektrisk-, broms- och bränsleledningarna inte skadas.
- * Avlägsna de små plastlocken - om dessa finns - från punktsvetsmuttrarna.
- * Efter att draget är monterat, placera monteringsanvisningen tillsammans med bilens övriga dokument.
- * Brink är inte ansvariga för skada som orsakats direkt eller indirekt av felaktig montering, inklusive användning av olämpliga verktyg, andra monteringsmetoder och processer än de som beskrivs, samt felaktig tolkning av dessa monteringsinstruktioner.

DK MONTAGEVEJLEDNING:

Inden du starter montage, skal du se på typeskiltet, hvilken tegning i vejledningen der skal anvendes.

2. Demonter kofangeren.
3. Fjern plastkappen fra kofangeren. Se fig. 1.
4. Demonter kofangerstøtterne. Disse bliver overflødige.
6. Monter sidebøjlerne A manuelt i venstre og højre side ved punkterne B.
7. Anbring spændpladerne F ved punkterne D.
8. Anbring støtterne C og monter disse ved punkterne D og E; monter det hele manuelt.
9. Monter bjælkedelen G mellem sidepladerne A ved punkterne H; monter det hele manuelt..
10. Monter kofangeren ved punkterne L.
11. Anbring støtterne I og monter disse ved punkterne J og K; monter det hele manuelt.
12. Monter den tohullede flangekugle ved punkterne M.
13. Spænd alle bolte og møtrikker ifølge tegningen.
14. Anbring igen plastkappen på kofangeren.

Rådfør værkstedshåndbogen for demontering og montage af dele til

køretøjet

Rådfør for montage og montagemidler skitsen.

BEMÆRK:

- * Kontakt forhandleren i forbindelse med eventuelle påkrævede ændring(er) på køretøjet.
- * Undervognsbehandlingen skal fjernes de steder hvor trækket ligger an mod bilen.
- * Kontakt Deres forhandler for oplysninger om den maksimale trækraft og det tilladte kugletryk.
- * Vær forsigtig ikke at bore i ledninger-,bremse eller benzinslange
- * Fjern plasticpropperne "om de findes" fra de punktsvejsede møtrikker.
- * Brink er ikke ansvarlig for skade der direkte eller indirekte er forårsaget af forkert montage, herunder også iberegnet brug af forkert værktøj og anvendelse af anden montage metode og andre montage midler end de foreskrevne samt fejltolkning af den medfølgende montagevejledning.

* DENNE MONTERINGSVEJLEDNING SKAL MEDBRINGES VED SYN.

E INSTRUCCIONES DE MONTAJE:

Antes de comenzar el montaje por favor, verifique la placa descriptiva del enganche con el fin de determinar la figura correspondiente en la reseña de montaje.

2. Desmontar el parachoques.
3. Retire la tapa de plástico del parachoques. Véase la figura 1.
4. Desmontar los soportes del parachoques. Los mismos quedan anulados.
6. Coloque las abrazaderas laterales A, del lado izquierdo y derecho en los puntos B, apretándolas a mano.
7. Coloque las placas de apoyo F en los puntos D.
8. Colocar los soportes C y fijarlos a la altura de los puntos D y E, montar el conjunto sin apretar mucho.
9. Montar la parte de larguero G entre las placas laterales A y fijarlos a la altura de los puntos H, montar el conjunto sin apretar mucho.

10. Montar el parachoques a la altura de los puntos L.
11. Colocar los soportes I y fijarlos a la altura de los puntos J y K, montar el conjunto sin apretar mucho.
12. Montar la bola de brida de dos orificios.
13. Apretar todos los tornillos y tuercas de acuerdo con los puntos del gráfico.
14. Vuelva a colocar la tapa de plástico del parachoques.

Consultar el manual de instalación de taller para el desmontaje y montaje de piezas del vehículo.

Consultar el croquis para el montaje y medios de fijación.

N.B.:

- * Para (una) eventual(es) adaptación(es) 'del vehículo' consúltese al concesionario.
- * Si en los puntos de fijación hay una capa de betún o anti-choque hay que quitarla.
- * Consulte a su concesionario para el peso máximo de tracción y la presión de la bola admitida de su vehículo.
- * No agujerear cable de eléctrico, tubos de freno o gasolina"
- * Retirar, si presentes, los capuchones de plástico de las tuercas de soldadura por punto.
- * Guarde estas instrucciones junto a la documentación del vehículo después del montaje del enganche.
- * Brink no se responsabiliza por daños causados, directa o indirectamente, por un montaje incorrecto, incluyendo el uso de herramientas inadecuadas, por el uso de métodos de montaje y medios distintos a los indicados y por la interpretación incorrecta de estas instrucciones de montaje.



ISTRUZIONI PER IL MONTAGGIO:

Prima di iniziare il montaggio verificare la terghetta identificativa per determinare quale disegno, presente nelle istruzioni, è applicabile.

2. Smontare il paraurti.
3. Rimuovere il rivestimento in plastica dal paraurti. Vedi figura 1.
4. Smontare i sostegni del paraurti. Questi pezzi non dovranno più essere montati.
6. Fissare manualmente i supporti laterali A, sinistro e destro, in corrispondenza dei punti B.
7. Posizionare le contropiastre F in corrispondenza dei punti D.
8. Posizionare i sostegni C e fissarli manualmente in corrispondenza dei punti D ed E.
9. Montare la traversa G fra i pannelli laterali A e fissarli manualmente in corrispondenza dei punti H.
10. Montare il paraurti in corrispondenza dei punti L.
11. Posizionare i sostegni I e fissarli manualmente in corrispondenza dei punti J ed K.
12. Montare la sfera flangiata a due fori in corrispondenza dei punti M.
13. Serrare tutti i dadi e bulloni alle coppie di serraggio indicate nel disegno.
14. Rimontare il rivestimento in plastica sul paraurti.

Per lo smontaggio ed il montaggio dei componenti del veicolo consultare il manuale tecnico dell'officina.

Consultare il disegno per il montaggio ed i dispositivi di fissaggio.

N.B.:

- * Per eventuali necessari adattamenti "del veicolo" si consiglia di consultare il fornitore.
- * Rimuovere lo strato di materiale isolante dai punti d'attacco.
- * Per il peso complessivo trainabile della Vostra vettura, consultate il Vostro rivenditore autorizzato.
- * Praticando i fori, prestare attenzione a non danneggiare i cavi elettrici, i cavi del freno e i condotti del carburante.
- * Rimuovere, se presenti, i coperchietti in plastica dai dadi di saldatura per punto.
- * Questa istruzione di montaggio deve essere allegata ai documenti del veicolo dopo l'installazione del gancio.
- * Brink non può essere ritenuta responsabile per eventuali danni diretta-

mente o indirettamente dovuti ad un errato montaggio, intendendo con ciò anche l'uso di attrezzi non idonei e l'uso di metodi e mezzi di montaggio diversi da quelli prescritti, nonché all'errata interpretazione delle seguenti istruzioni di montaggio.

PL

INSTRUKCJA MONTAŻU:

Przed rozpoczęciem montażu należy sprawdzić tabliczkę znamionową, aby ustalić, który z rysunków znajdujących się w instrukcji montażowej należy wykorzystać.

2. Zdemontować zderzak.
3. Usunąć ze zderzaka kołpak z tworzywa sztucznego. Patrz rysunek 1.
4. Zdemontować wsporniki zderzaka. Te elementy nie będą ponownie używane.
6. Zamontować wsporniki boczne A, po lewej i po prawej stronie w punktach B, nie dokręcać.
7. Umieścić podkładki zabezpieczające F w punktach D
8. Umieścić wsporniki C i umocować je w punktach D i E, lekko przymocować całość.
9. Zamontować odcinek poprzecznicy G pomiędzy płytami bocznymi A w punktach H, lekko przymocować całość.
10. Zamontować zderzak w punktach L.
11. Umieścić wsporniki I i umocować je w punktach J i K, lekko przymocować całość.
12. Zamontować dwu otworową kulę z kryzą w punktach M.
13. Dokręcić wszystkie śruby i nakrętki zgodnie z rysunkiem.
14. Ponownie umieścić kołpak z tworzywa sztucznego na zderzaku.

Co do montażu i montowania części pojazdu zapoznać się z podręcznikiem warsztatowym.

Co do montażu i środków montażowych zapoznać się ze schematem.

Wskazówki:

- Po przejechaniu 1000 km dokręcić wszystkie elementy skręcane.
- Podczas ewentualnych odwiertów upewnić się czy w pobliżu nie

znajdują się przewody instalacji elektrycznej, przewody hydrauliczne lub przewody paliwowe.

- Wszystkie ubytki powłoki lakierniczej zabezpieczyć przed korozją.
- Należy wyjąć ewentualne plastikowe zaślepki w punktach przyspawanych nakrętek.
- Stosować nakrętki oraz śruby gatunkowe dostarczone w komplecie.
- Utrzymywać kulę w czystości, oraz pamiętać o regularnym jej smarowaniu.
- Hak holowniczy zarejestrować w stacji diagnostycznej.

Zastosowanie się do powyższych wskazań gwarantuje Państwu bezpieczeństwo, niezawodność i sprawność naszego wyrobu przez cały okres jego użytkowania.

* Firma Brink nie ponosi odpowiedzialności za straty poniesione pośrednio lub bezpośrednio na skutek niewłaściwego montażu, w tym użycia niewłaściwych narzędzi i sposobów montażu niezgodnych z instrukcją, oraz niezastosowanie się do treści instrukcji.

SF

ASENNUSOHJEET:

Ennen asennusta selvitä tyypikilvestä, mikä asennusohjeen piirros koskee kyseistä autoa

2. Irrota puskuri.
3. Poista muovisuojaus puskurista. Ks. kuva 1.
4. Irrota puskurin kannattimet. Näitä ei enää tarvita.
6. Kiinnitä sivukannattimet A, vasen ja oikea puoli, löyhästi kohtiin B.
7. Aseta taustalevyt F kohtien D kohdalle.
8. Aseta kannattimet C ja kiinnitä ne kohtiin D ja E, kiinnitä ne kaikki löyhästi.
9. Kiinnitä palkkiosa G sivulevyjen väliin A ne kohtiin D ja E, kiinnitä ne kaikki löyhästi.
10. Kiinnitä puskuri ne kohtiin L.
11. Aseta kannattimet I ja kiinnitä ne kohtiin J ja K, kiinnitä ne kaikki löyhästi.
12. Asenna kaksireikäinen laippakuula ne kohtiin M.

13. Kiristä kaikki pultit ja mutterit piirroksen mukaisesti.

14. Aseta puskurin muovisuojus takaisin paikalleen.

Ajoneuvon osien purkamis- ja asennusohjeet, ks. työpaikalla käytetty käsikirja.

Asennus- ja kiinnitysohjeet, ks. piirros.

TÄRKEÄÄ:

* "Ajoneuvoa" koskevasta mahdollisesta tarpeellisesta sovellutuksesta/sovellutuksista on kysyttävä neuvoa jälleenmyyjältä.

* Mikäli kiinnityskohdissa on bitumi- tai tärinänestokerros, se on poistettava.

* Auton vetämää sallittua enimmäiskuormitusta on tiedusteltava jälleenmyyjältä.

* Porattaessa on huolehdittava siitä, että ei jouduta kosketuksiin sähkö-, jarru- tai polttoainejohtojen kanssa.

* Poista, "mikäli olemassa", pistehitsausmuttereiden muovisuojukset.

* Nämä asennusohjeet on asennuksen jälkeen säilytettävä yhdessä ajoneuvoa koskevien papereiden kanssa.

* Brink ei ole vastuussa vioittumisesta, joka on suoraan tai epäsuoraan aiheutunut väärästä asennuksesta samoin kuin sopimattomien työkalujen käytöstä, muiden kuin ohjeissa mainittujen asennusmenetelmien tai välineiden käytöstä sekä kyseisten asennusohjeiden väärintulkinnasta.

CZ POKYNY K MONTÁŽI:

Před instalací je nutno zkontrolovat typový štítek, abyste zjistili, který nářez v pokynech pro instalaci máte použít.

2. Odstraňte nárazník
3. Sejměte z nárazníku plastový kryt. Viz schéma 1.
4. Odstraňte vzpěry nárazníku. Nebude jich třeba.
6. Přiložte boční konzoly A, levou a pravou stranou k bodům B, ručně utáhněte.
7. Umístěte opěrné desky F v bodech D.
8. Umístěte vzpěry C a připevněte je v bodech D a E, pak připevněte celou tuto část aniž byste ji plně utáhli.

9. Upevněte část nosníku G mezi boční destičky A je v bodech H, pak připevněte celou tuto část aniž byste ji plně utáhli..

10. Připevněte nárazník je v bodech L.

11. Umístěte vzpěry I a připevněte je v bodech J a K, pak připevněte celou tuto část aniž byste ji plně utáhli.

12. Připevněte dvou otvorovou přírubovou kouli.

13. Utáhněte všechny matice a šrouby kroučivou silou uvedenou v nákre-su.

14. Připevněte zpět plastový kryt nárazníku.

Před demontáží a montáží částí vozidla konzultujte montážní příručku.

Montážní pokyny a metoda připevnění dle náčrtu.

DŮLEŽITÉ

* Pokud je potřeba provést na voze úpravy, obraťte se na svého prodejce.

* Pokud je místo montáže opatřeno asfaltovým nátěrem nebo vrstvou nátěru snižující hluk, odstraňte je.

* Pro informaci o maximálním nákladu povoleném k tažení se obraťte na svého prodejce.

* Při vrtání dbejte zvýšené pozornosti, zejména co se týče elektrických, brzdových a palivových kontaktů.

* Pokud jsou na maticích bodového svařování plastová víčka, odstraňte je.

* Po montáži uschovejte tento manuál k ostatním dokladům vozidla.

* Společnost Brink neodpovídá za přímé ani nepřímé škody způsobené nesprávnou montáží, včetně použití nevhodných nástrojů, použití jiných metod montáže a prostředků než uvedených a nesprávným pochopením těchto pokynů k montáži.

H SZERELÉSI ÚTMUTÓ:

Mielőtt rögzítené az eszközt, ellenőrizze a tipustáblát, hogy a rögzítési útmutató alapján melyik ábra alkalmazandó.

2. Távolítsa el az ütközőt.
3. Szerelje le a lökhárító műanyag burkolatát. Lásd az ábrát 1.
4. Távolítsa el az ütköző támasztékait. A továbbiakban már nem lesz szüksége rájuk.
6. Illessze az A jelű, bal és jobb oldali oldalsó konzolokat a B jelű pontokhoz, majd húzza meg kézzel.
7. A F ellentartó lemezeket illesszük fel a D pontokra.
8. Helyezze el a C támasztékokat és illessze a D és E pontokhoz, majd szerelje fel az egész tárgyat lazán felcsavarva.
9. Helyezze fel a G rúdelemet az A oldallemek közé, majd szerelje fel az egész tárgyat lazán felcsavarva.
10. Helyezze fel az ütközőt a L pontokhoz.
11. Helyezze el a I támasztékokat és illessze a J és K pontokhoz, majd szerelje fel az egész tárgyat lazán felcsavarva.
12. Illessze fel a ketyükű peremgömböt a M pontokhoz.
13. Szorítsa be az összes anyát és csavart a rajzon feltüntetett csavarónyomatékig.
14. Helyezze vissza a lökhárító műanyag burkolatát.

A jármű alkatrészeinek szétszerelési és összeillesztési módját lásd a munkahelyi kézikönyvben.

Az összeillesztési útmutatót és az alkatrészek csatlakoztatási módját lásd a rajzon.

FONTOS

- * Amennyiben a gépkocsin módosításra van szükség, kérjük felvilágosítást kereskedőnkéi.
- * Amennyiben a csatlakozási pontok bitumennel, vagy zajszőkcenté anyaggal van bevonva, ezeket távolítsuk el.
- * A jármű által maximálisan vontatható megengedett teher mértékéi tájékozódjunk kereskedőnkéi.
- * Fúrás során ügyeljünk arra, hogy elkerüljük az elektromos, a fém- és az üzemanyag-vezetékeket.
- * Amennyiben ponthegezással rögzített anyákkal találkozunk, vegyük le róluk a mianyag sapkát.
- * A felszerelés után az útmutatót érizzük a gépjármű papírjaival együtt.

* A Brink nem vállal felelő sséget a nem megfelelő szerelésből közvetlen vagy közvetett módon következő károkért. Ez vonatkozik a nem megfelelő szerszámok használatára, a leirtaktól eltérő módszerek és eszközök alkalmazására, valamint a szerelési útmutató téves értelmezésére.

RUS РУКОВОДСТВО ДЛЯ МОНТАЖА:

Перед тем, как начинать монтаж, требуется проверить табличку с типом изделия для того, чтобы определить какую именно из иллюстраций в инструкции по установке нужно использовать.

2. Снять бампер.
3. Снять пластмассовый корпус с бампера. См. рисунок 1.
4. Снять кронштейны бампера. Эти детали больше не понадобятся.
6. Установить боковые кронштейны А слева и справа в точках В, закрепив их не до конца.
7. Поставить упорные кронштейны F в точках D.
8. Поставить кронштейны С и прикрепить их в точках D и E, закрепив не до конца.
9. Установить секцию бруса G между боковыми панелями А, закрепив не до конца.
10. Установить бампер, закрепив не до конца в точках L.
11. Поставить кронштейны I и прикрепить их в точках J и K, закрепив не до конца.
12. Установить фланцевый шар с 2 отверстиями в точках M.
13. Затянуть все болты и гайки в соответствии со значениями на рисунке.
14. Закрепить пластмассовый корпус бампера на прежнее место.

Для инструкций по снятию и установке деталей автомобиля, обращайтесь к руководству для работников гаражей.

Информацию о монтаже и средствах крепления вы найдете в схеме.

ВНИМАНИЕ:

- * Если потребуются изменения конструкции транспортного средства, следует посоветоваться с дилером автомобиля.
- * Если в точках крепления имеется слой битума или противозумовой материал, его следует удалить.

- * Сведения о максимально допустимой массе буксируемого прицепа Вы можете получить у дилера автомобиля.
- * При сверлении следите за тем, чтобы не задеть электропроводку и линии тормозной цепи и подачи горючего.
- * Удалите (если они имеются) пластмассовые затычки из приваренных гаек.
- * После монтажа крюка следует хранить настоящее руководство в комплекте с технической документацией автомобиля.
- * Фирма Brink не отвечает за ущерб, являющийся прямым или косвенным следствием неправильного монтажа, в том числе использованием неподходящих инструментов и применения иного способа монтажа или других средств, чем предписано в инструкции, либо неправильного истолкования настоящей инструкции по монтажу.

- ↑
- NL Lokatie/Positie pijl
 - GB Location/Position Arrow
 - D Positionspfeil
 - F Flèche de Position
 - S Positionpil
 - DK Lokaliseringspil
 - E Flecha de posición
 - I Freccia di posizione
 - PL Strzałka położenia
 - SF Paikannusuoli
 - CZ Šipka na pozici
 - H Helyzetjelző nyíl
 - RUS Локация / Место встречи

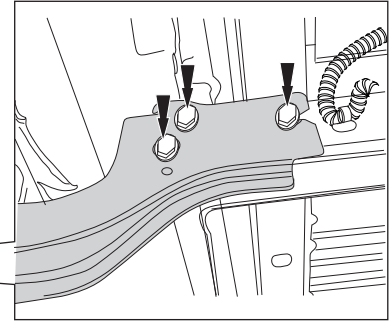
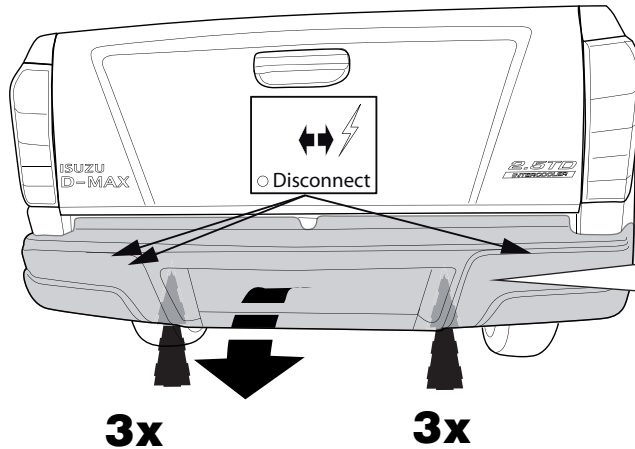

- ↘
- NL Richtingspijl
 - GB Movement Arrow
 - D Bewegungspfeil
 - F Flèche de mouvement
 - S Rörelsepil
 - DK Bevægelsespil
 - E Flecha de movimiento
 - I Freccia di movimento
 - PL Strzałka kierunku ruchu
 - SF Liikesuuntanuoli
 - CZ Šipka pohybu
 - H Mozgásirányjelzőnyíl
 - RUS Стрелка движения

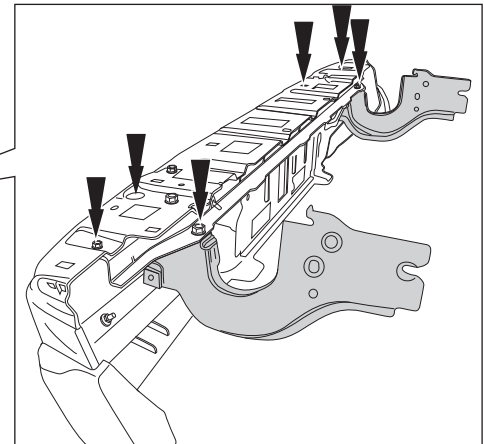
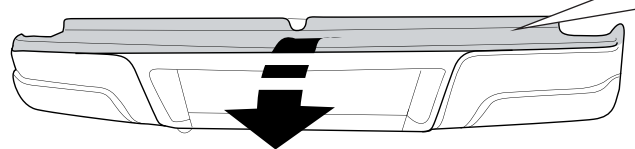

Fig. 1



Dispositivo di traino tipo: 5706
Per autoveicoli: Isuzu
D-Max 06/2012->
Tipo funzionale: TFR, oppure TFS

Classe e tipo di attacco: A50-X
Omologazione: E11 55R 018602
Valore D: 15,9 kN
Carico Verticale max. S: 245 kg

Larghezza rimorchiabile per Caravan e T.A.T.S.: 2,45m vedere CARTA di CIRCOLAZIONE VEICOLO (motrice) + 70 cm = ..arrotondare ai 5 cm superiore (vedi D.M.28/05/85)

Massa rimorchiabile: vedi carta di circolazione dell' autoveicolo

Per verificare l'idoneità del dispositivo di traino omologato a norma UN ECE R55, all'installazione sulla vettura su cui si intende procedere al montaggio, compilare la seguente formula (se necessario declassare la massa rimorchiabile):

$$D = \frac{T \times C}{T + C} \times 0,00981 \leq 15,9 \text{ kN}$$

dove: T= Massa Complessiva Max. della motrice (in kg)

C= Massa Rimorchiabile Max. della motrice (in kg)

DA COMPILARE PER IL COLLAUDO

DICHIARAZIONE DI CORRETTO MONTAGGIO: la sottoscritta Ditta dichiara di aver montato in maniera corretta ed in conformit' alle prescrizioni sia del costruttore del veicolo che del costruttore del dispositivo stesso il seguente dispositivo di attacco meccanico:

tipo:.....

Il dispositivo di attacco sopra indicato è stato installato su autoveicolo

modello:.....

targa:.....

Data:.....

TIMBRO e FIRMA

Si dichiara inoltre di aver informato l'utente del veicolo sull'USO e MANUTENZIONE del dispositivo stesso.